

DETEKTOR PRISUSTVA VOZILA NA SAOBRAĆAJNICI

EFIKASNA ZAMENA ZA INDUKTIVNE PETLJE

(bez prosecanja asfalta, betona itd.)

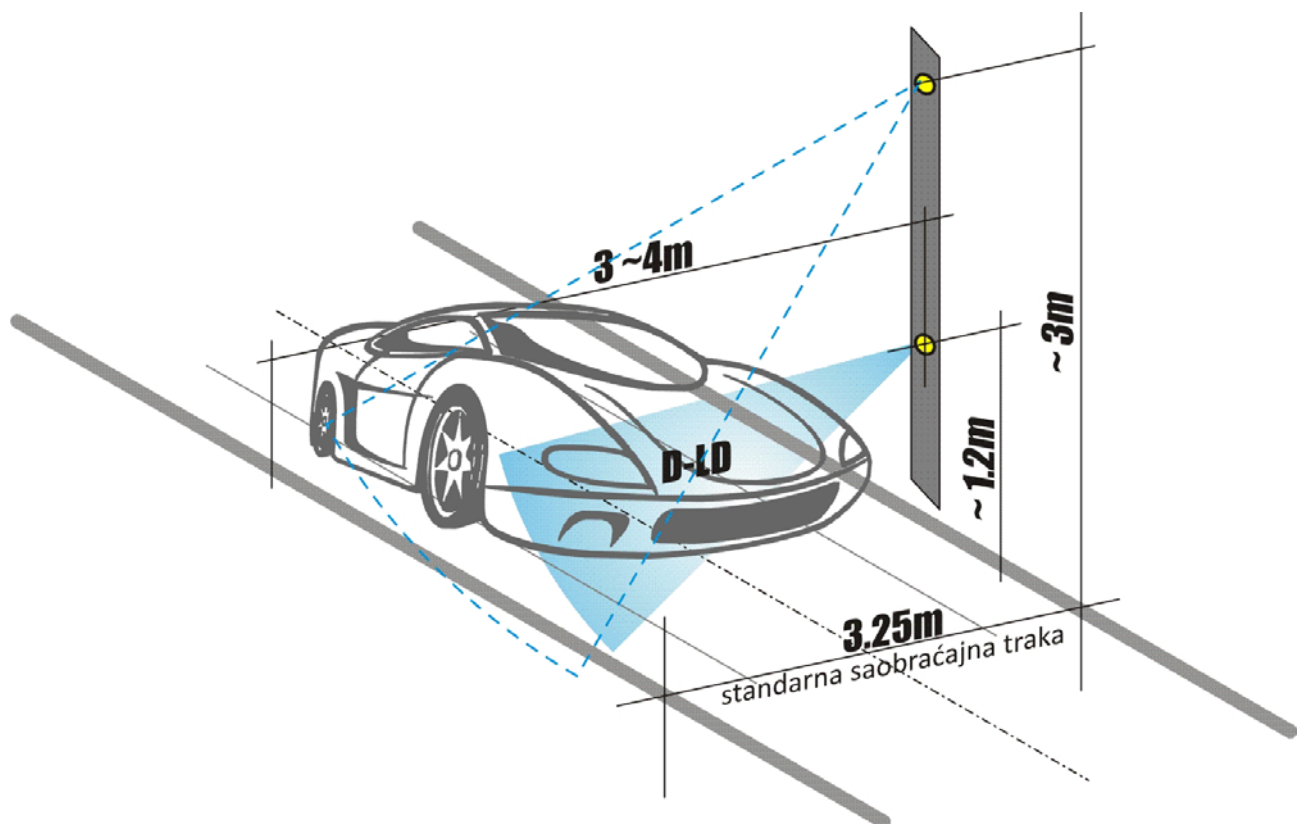

MAGDET-LD

"Uni directional"-ni, ne retko definisan i kao polarizacioni, detector vozila na saobraćajnici, primenjuje se isključivo bez prosecanja asfalta (betona itd.), montaža na stubić, ili samu rampu sa strane saobraćajnice. Raspon detekcije (efektivan) je 3 ~ 4m.

PRIMENA

Primarna primena je detekcija prisutnosti vozila, na saobraćajnici. Posebno su zgodni za garaže gde se NE DOZVOLJAVA prosecanje asfalta, betona, itd. a kao odlična zamena za induktivne petlje. Ne detektuje pešake!

Postojeće podloga, bilo kakva da je, nema bilo kakav uticaj na funkcionalnost istog, niti okruženje. Radi u rasponu od -30°C ~ +70°C.

TIPIČNA DISPOZICIJA OPREME NA SAOBRAĆAJNICI ZA MAGDET-LD

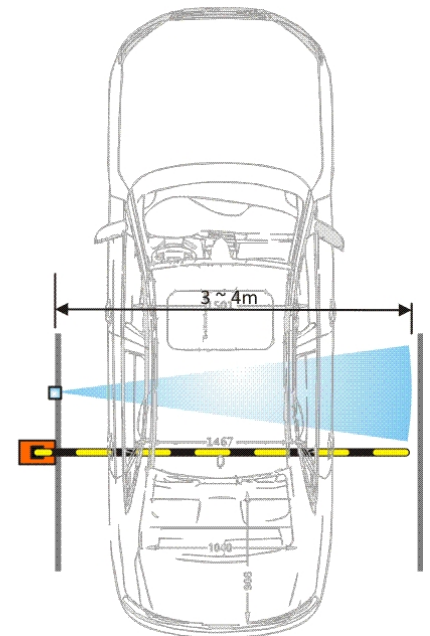
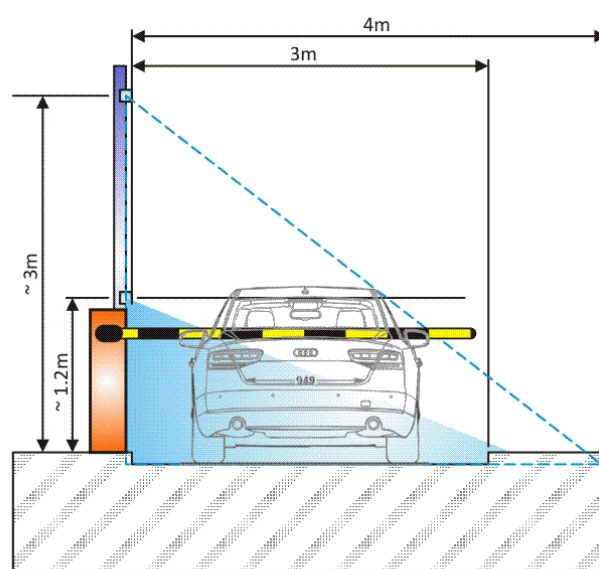

Distributer:

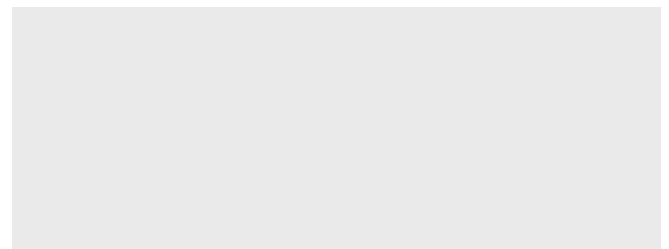

ASPEKT System Integration d.o.o.
Požeška br. 67a, 11000 Belgrade, Serbia
Phone: +381 11 3557 599
Mobile: +381 63 598 033
office@aspekt.rs